



## 总体功能说明

-5 位数 LCD 显示

- (1) 计步 / 计数功能. (计步范围 Min 0~Max 99999)
- (2) 距离计量功能. 英里 & 公里 (miles & Km) (范围 0.000~99.999)
- (3) 卡路里计量功能, Cals. (范围 0.0~9999.9)

-工作电压: 1.5V

## 按键搭配功能说明

-全部共 2 键, **Mode** (模式), **Reset** (清除).

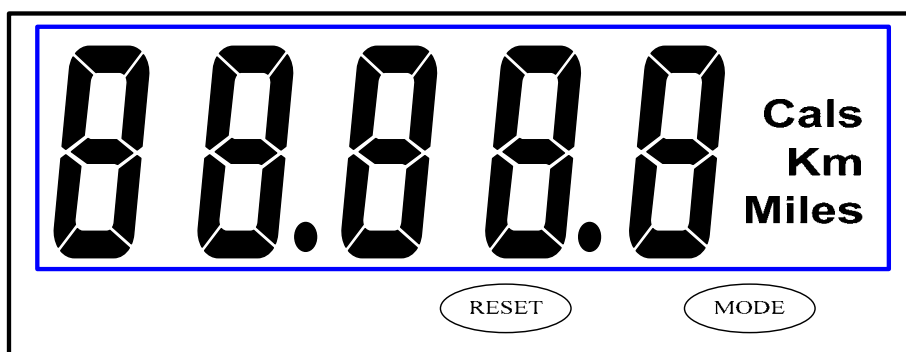

## 操作功能说明:

- **MODE** & **RESET** 键, 只有使用此 2 键.
- 按 **MODE** 键, 转换显示模式:



- 计步计数模式, 按 **RESET** 键, 自动将计步计数, 距离, 卡路里 清除为 0.

### 其它说明:

1. 英制 : 步距内定值 **28 inch**, 体重内定值 **132 LB**.
2. 公制 : 步距内定值 **70cm**, 体重内定值 **60Kg**.
3. E/M 脚: 选择公/英制, 开路选择为英制, 接地为选择为公制.



L.C.D. 外观与对照表

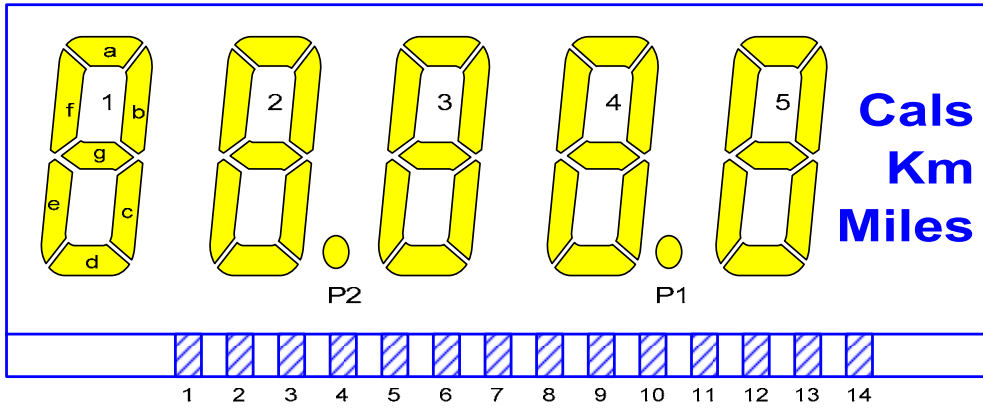

LCD Driver : 1 / 4 Duty, 1 / 2 Bias, 3V

LCD	1	2	3	4	5	6	7	8	9	10	11	12	13	14
IC	C0	C1	C2	C3	S0	S1	S2	S3	S4	S5	S6	S7	S8	S9
C3				C3	1D	Cals	2D	P2	3D	Km	4D	P1	5D	Miles
C2			C2		1E	1C	2E	2C	3E	3C	4E	4C	5E	5C
C1		C1			1G	1B	2G	2B	3G	3B	4G	4B	5G	5B
C0	C0				1F	1A	2F	2A	3F	3A	4F	4A	5F	5A

接脚说明:

\*The IC substrate should be connected to VSS in the PCB layout artwork.

1200um X 1000um

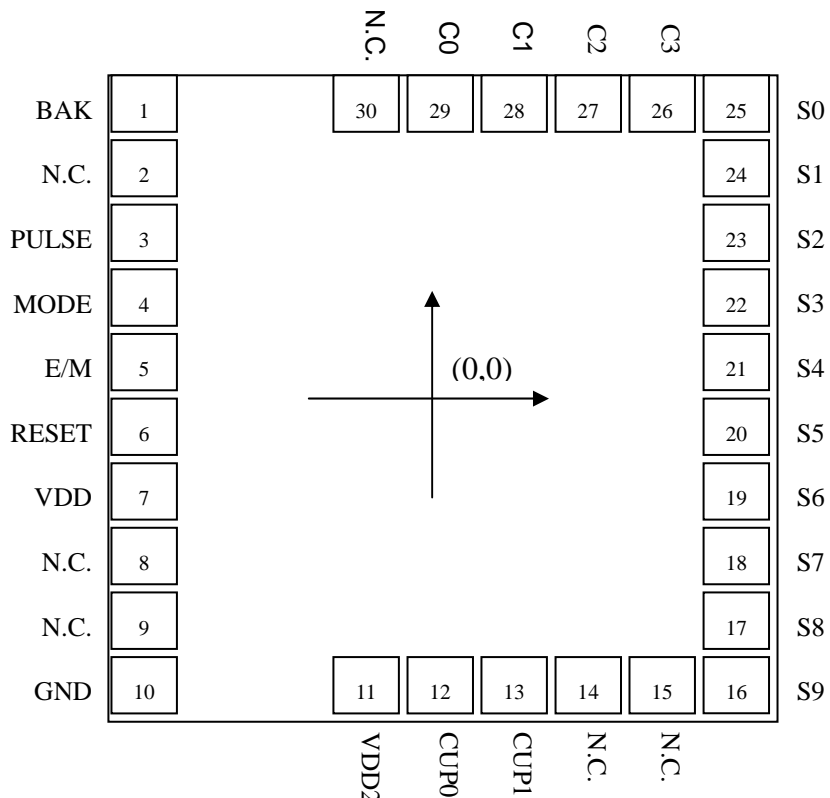



# 两键 多功能计数器

## ZH1511U

应用线路:

