

YDL-TH01 温湿度变送器

说明书

（备注：屏幕镜片表面有一层保护膜，在运输过程中有可能会产生一定的刮痕，在安装完毕后将其撕去即可。）

一、产品简介

我司 YDL-TH01 温湿度变送器是一款带液晶显示的、通过 RS485 通讯方式实时获取当前温湿度值的、高性价比的 RS485 型温湿度变送器。

YDL-TH01 内置高精度进口探头，良好的通风设计，能保证内置探头实时地与周围环境温度保持一致；大屏显示，实时指示当前的温湿度值；双 RJ45 接线或者螺钉端子接线方式可以选，满足不同的用户需求。底部内置四个磁铁，可以方便地吸附于金属表面，部分应用场合可免螺钉安装。

YDL-TH01 广泛应用于机房、厂房车间、图书档案管理、实验室以及其他需要温湿度测量和控制的场所。

二、产品特点

- 1、工作电压：DC9V-DC24V
- 2、输出方式：RS485 标准输出；
- 3、传输速率：300-115200bps；
- 4、通信协议：MODBUS RTU；
- 5、工作环境：-20℃至 70℃相对湿度为 5%至 95%非凝露状态；
- 6、高精度：温度±0.2℃，湿度±2%；
- 7、状态指示：大屏显示；
- 8、壁挂吸顶结构，双 RJ45 或者螺钉接线端子接线，易于安装接线；
- 9、底部内置磁铁，对于金属表面可免螺钉吸附安装。

三、主要技术参数

工作电压	DC9V-DC24V
测量范围	温度：-20℃~70℃ 湿度：0~100%RH
测量精度	温度：±0.2℃ 在 0-60℃范围内 湿度：±2%RH 在 10-90%RH 范围内
连接	RJ45 端子直接连接或者螺钉端子接线

地址	1-254, 通过按键设置
协议	MODBUS RTU
波特率	300-115200bps
板载 RJ45 接线端子	V+(4/5) 系统电源+线 V-(7/8) 系统电源-线 A+(1) RS485 传输+线 B-(2) RS485 传输-线
底座螺钉 接线端子	1、V-对应电源负极; 2、V+对应电源正极; 3、在 RS485 通讯版本中, A+/B-对应 RS485 信号线 A 线和 B 线; 4、在两路开关量输入版本中, IO1/IO2 分别对应两个开关量的正极(开关量的负极共地, 分别接到 V-管脚上); 5、在一路继电器输出版本中, IO1/IO2 分别对应常开输出的两个管脚。
有效工作面积	10-20m ² /只
安装方式	固定螺钉安装或磁铁吸附安装
材料	防火 ABS 树脂

备注：两个 RJ45 端子接口定义相同，在内部已直接联通在一起，功能相同。

四、按键功能

- MENU : 按 MENU 键进入设定界面和退出界面。
- △: 设定模式: 向上翻动功能和增加设定值
- ▽: 设定模式: 向下翻动功能和增加设定值
- ENTER : 对设定值进行确认。

五、地址及波特率设置调整说明

在温湿度界面，按下 MENU 键 3s 则进入相关设置界面，其具体流程如下：

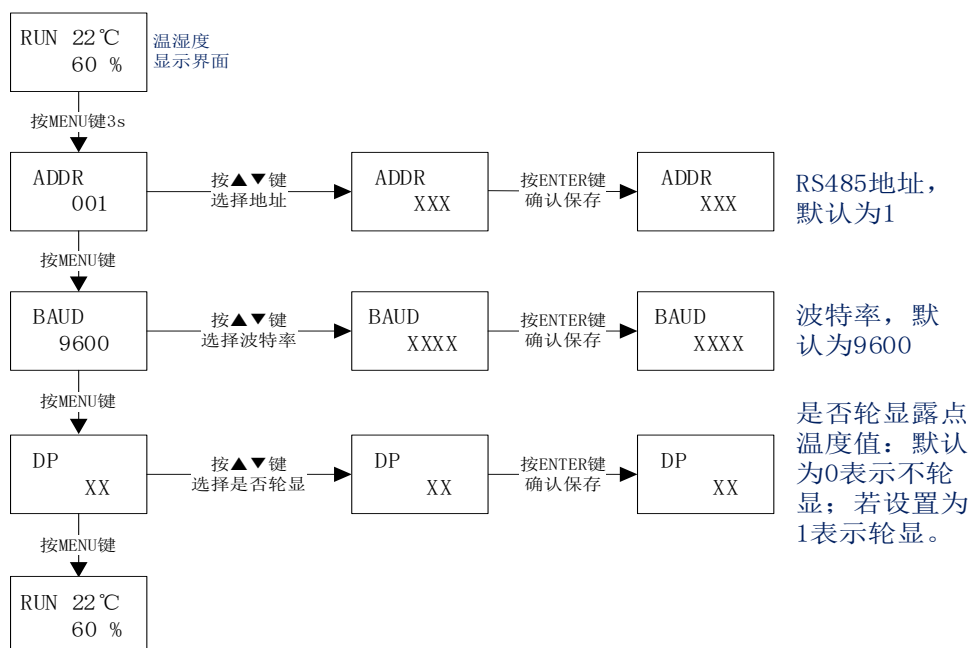

六、校准偏移值设置功能

在上电显示界面下，同时按住“MENU”和“▲”键约3秒后，进入校准偏移值设置界面，基本步骤如下：

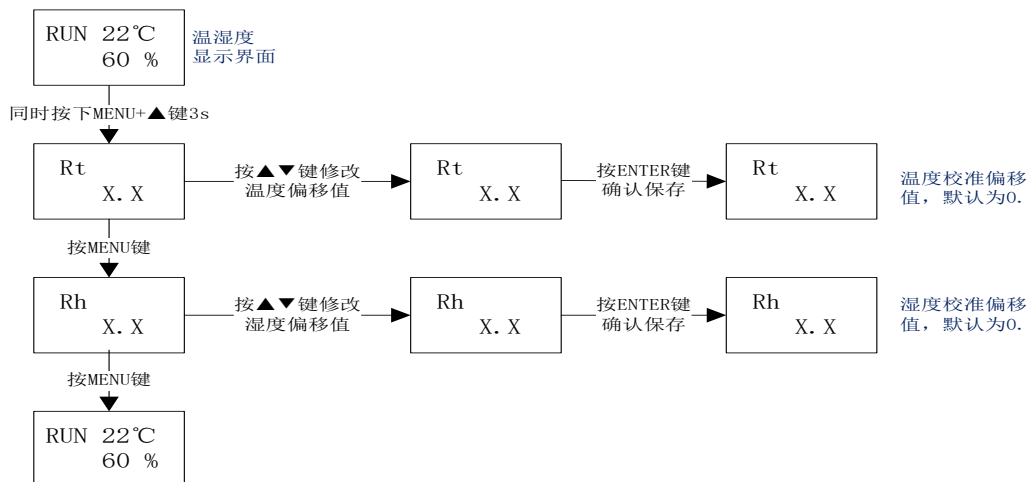

七、系统调试

备注：调试工具未随设备发出，请联系我司相关人员免费索取。

首先将设备通过串口转 RS485 转换器正确地连接到 PC 电脑，然后打开调试工具。

- 1、选择正确的串口及波特率等参数。（一般只需要选择对应的串口，其它默认即可）
- 2、点击打开串口。



- 3、获取设备地址：点击右上角的设备地址局域网内的“获取”按钮，获取当前设备的地址。

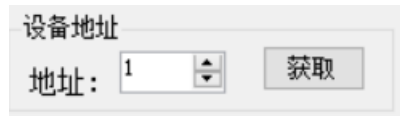

- 4、读取固件版本信息：在“通用配置”页面，点击“固件版本”后面的“获取”按钮，可获取到当前设备的固件版本号。

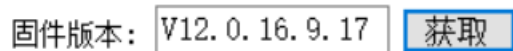

- 5、恢复出厂默认配置：恢复出厂默认有两个按钮，分别发送广播指令和单个地址的指令。



恢复所有：点击该按钮后，会向 RS485 总线上发送一个广播指令，广播地址为 0xFF，总线上所有的设备收到该指令后均会恢复为出厂默认配置。

恢复当前：点击该按钮后，会向 RS485 总线上发送一个单个地址指令，目标地址为右上角指

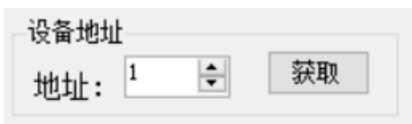

定的地址，该设备收到该指令后，会自动恢复为出厂默认配置。

备注：恢复出厂默认配置后，设备会自动重启。

八、保修说明

下列情况不属于免费维修范围，云迪尔科技有限公司可提供有偿服务，敬请注意：

- 1、未按使用说明书要求安装、使用、维护、保管导致的产品故障或损坏；
- 2、已经超出保换、保修期限；
- 3、擅自涂改、撕毁产品条形码；
- 4、产品保修卡上的产品条形码或型号与产品本身不符；
- 5、未经云迪尔科技有限公司许可，擅自改动本身固有的设置文件或擅自拆机修理；
- 6、意外因素或认为行为导致产品损坏，如输入不合适电压、高温、进水、机械损坏、摔坏、产品严重氧化或生锈等；
- 7、客户发回返修途中由于运输、装卸所导致的损坏；
- 8、因不可抗力如地震、火灾、水灾、雷击等导致的产品故障或损坏；
- 9、其它非产品本身设计、技术、制造、质量等问题而导致的故障或损坏。

产品售后服务承诺：

产品类型	承诺政策	服务方式
YDL-TH01 温湿度变送器	一年保换	客户送修

特别说明：

- 1、保修保换仅限于主机，包装及各类连线、软件产品、技术资料等附件不在保修保换范围内。
- 2、若产品购买后的 15 天内出现设备性能问题，且外观无划伤，可直接更换新产品；在免费保换期间，产品须经过云迪尔科技有限公司检测，确认故障后，将免费维修故障产品或更换同一型号的返修良品，更换下来的瑕疵产品归云迪尔科技有限公司所有；无故障产品，将原样退回。
- 3、如产品为付费维修，同一性能问题将享受自修复之日起三个月止的免费保修期。
- 4、经云迪尔科技有限公司保换、保修过的产品将享受原始承诺质保的剩余期限再加三个月的质保期。
- 5、返修产品的邮寄费用由发送方单向负责。
- 6、经销商向您做出的非云迪尔科技有限公司保证的其它承诺，云迪尔科技有限公司不承担任何责任。

在国家法律法规的范围内，本承诺的解释权、修改权归深圳市云迪尔科技有限公司。